

Перв. примен.
Справ. №
Подп. и дата
Инд. № дюрл.
Взам. инв. №
Подп. и дата
Инд. № подл.

Процесс сварки 141 (РАД)

Сборочно-сварочный чертеж

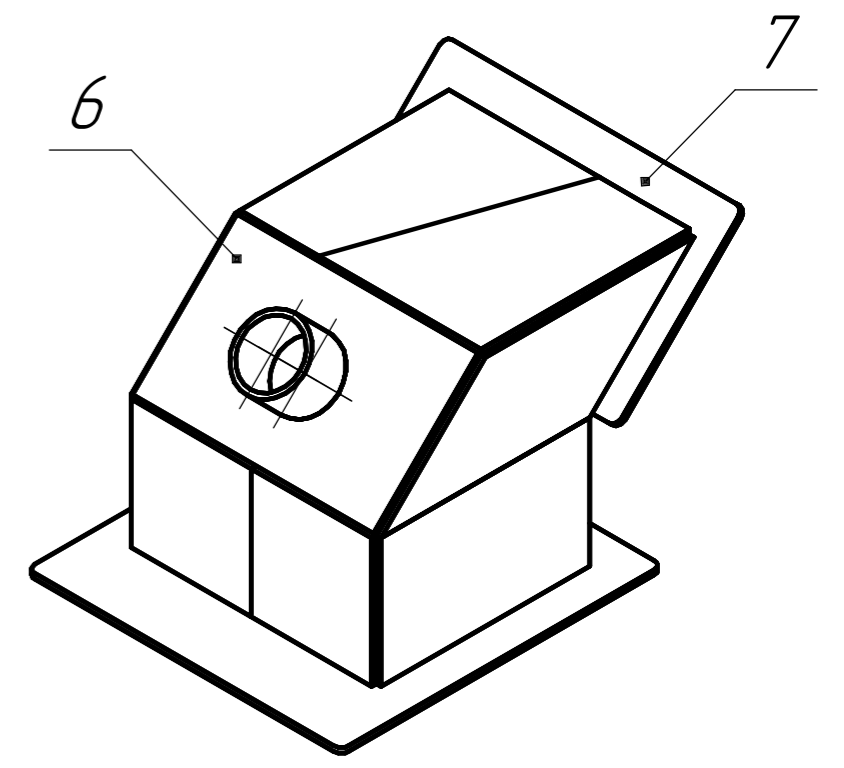
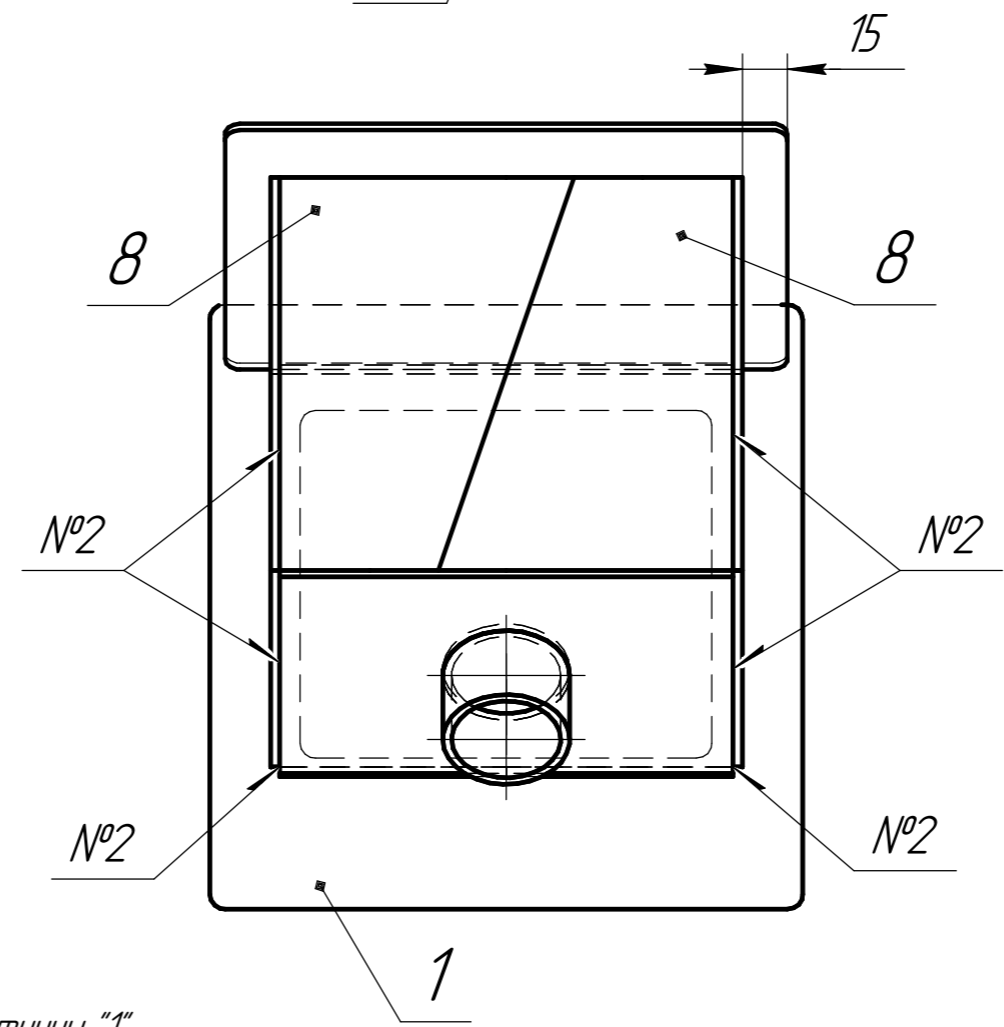
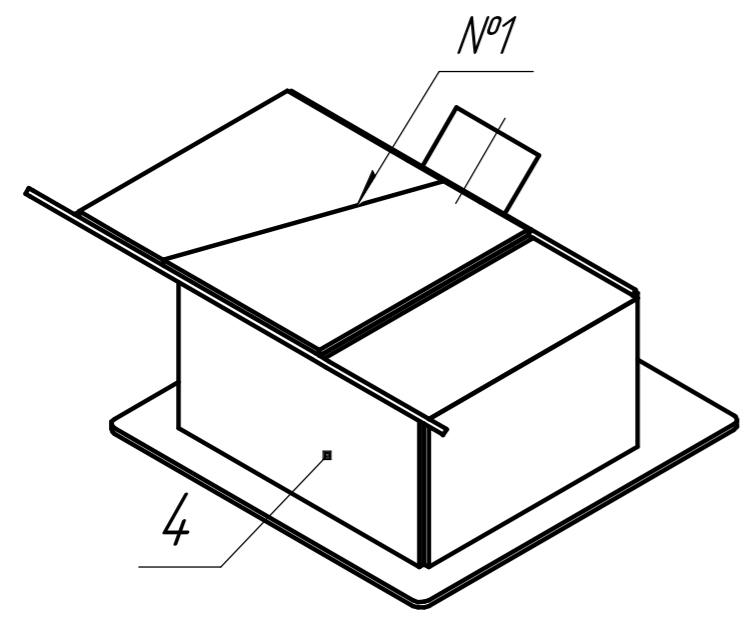
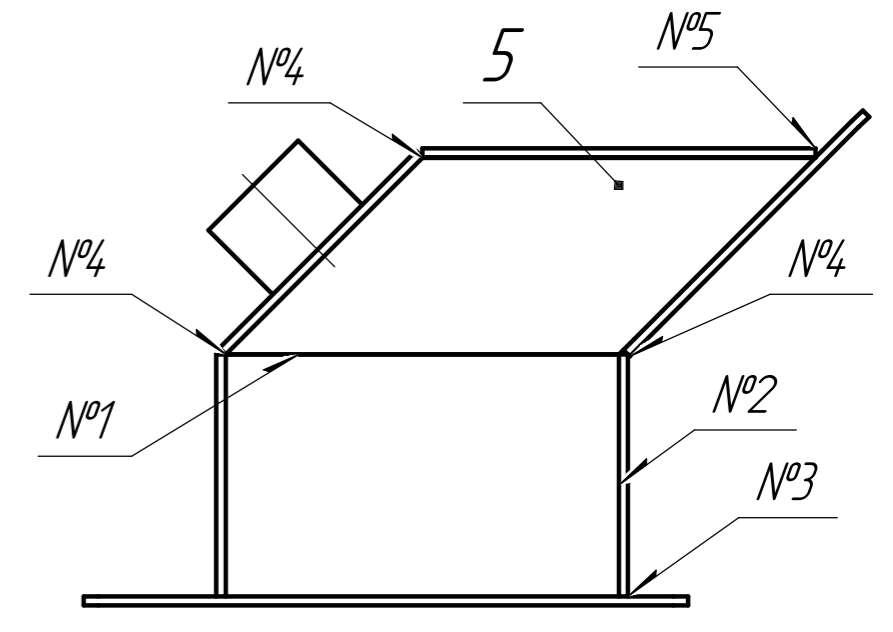
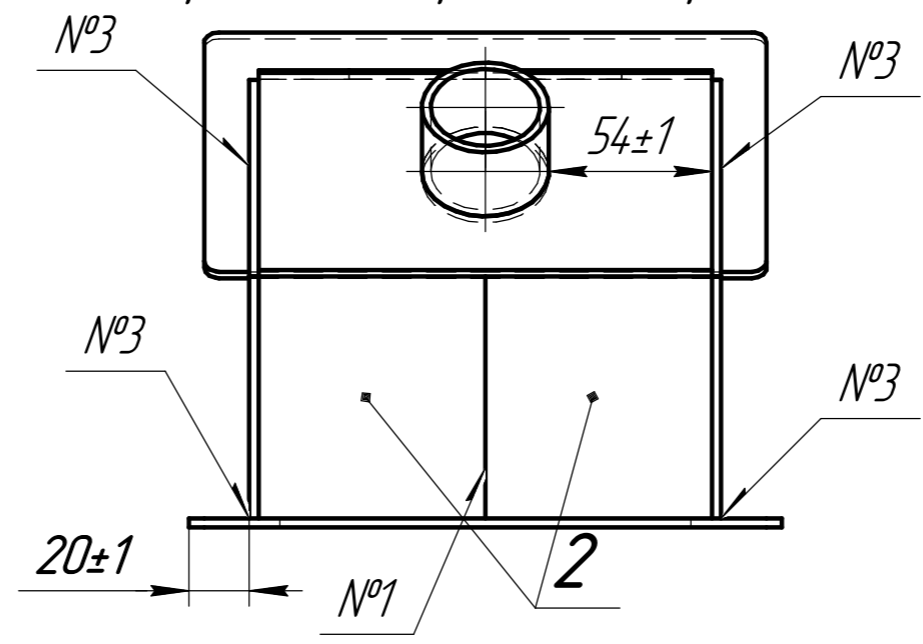
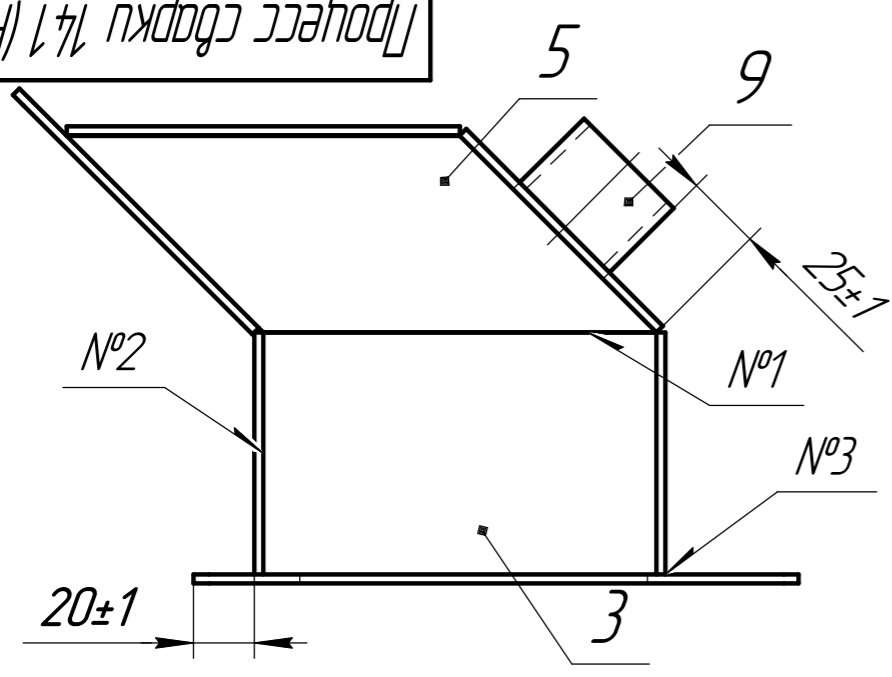

Технические условия:

1. Сварка на спуск не допускается;
2. Наличие зазоров не допускается;
3. Все стыковые и угловые швы выполнять с полным проваром;
4. Вся сварка осуществляется относительно основания - пластины "1".
Переворачивать и наклонять конструкцию на этапе сварочных работ запрещается.
5. Катет сварных швов тавровых соединений 3мм (+2/-0)
6. Все швы выполняются в один проход, с применением присадочного прутка;
7. Изделие сдается на проверку без последующей очистки после сварки.

Размеры на чертеже указаны в миллиметрах

№ св. шва	Стандарт и обозначение	Кол-во
1	ГОСТ 14806-80-С2	4
2	ГОСТ 14806-80-У4-Δ 3	8
3	ГОСТ 14806-80-Т1-Δ 3+2	6
4	ГОСТ 27580-88-У1	3
5	ГОСТ 27580-88-Т1	1

Изм.	Лист	№ док-м.	Подп.	Дата
Разраб.		Калашников		
Проб.		Голов С. А.		
Т.контр.		Красилов А.		
Н.контр.				
Утв.		Дюкова С. В.		

Процесс сварки 141 (РАД)

Модуль Д
РЧ 2024

АМз-2,5...3,0

Лит.	Масса	Масштаб
	2,35	1:2,5
Лист 1		Листов 2

Чемпионат ПМ
"Профессионалы"
Формат А3

Копировал

Деталировочный чертёж

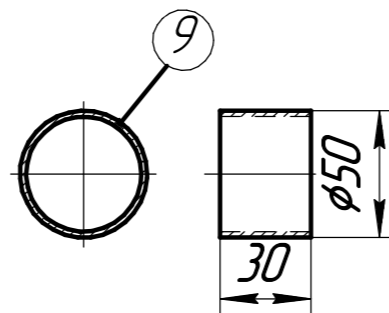
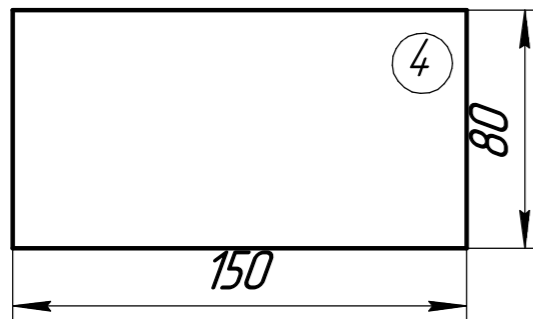
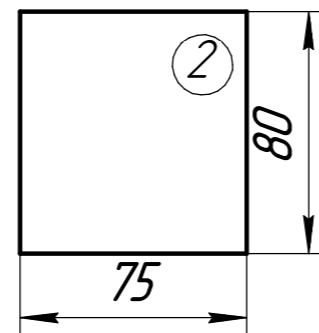
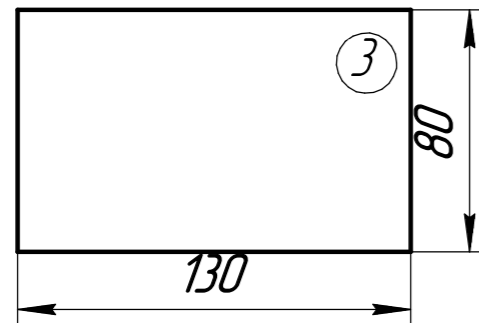
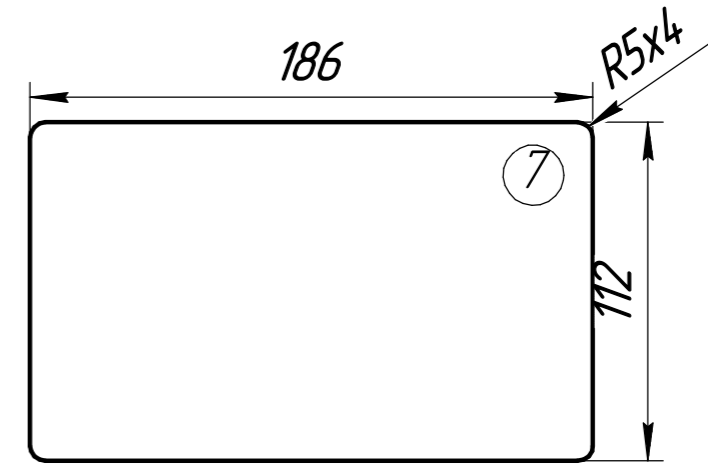
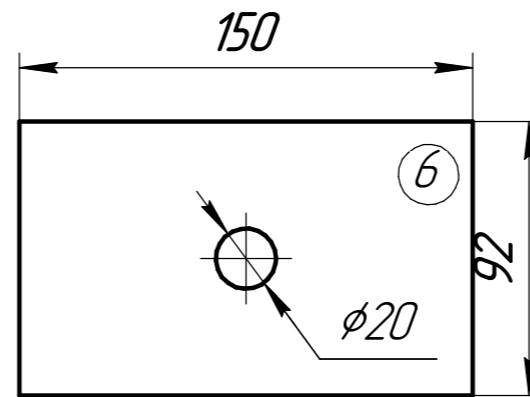
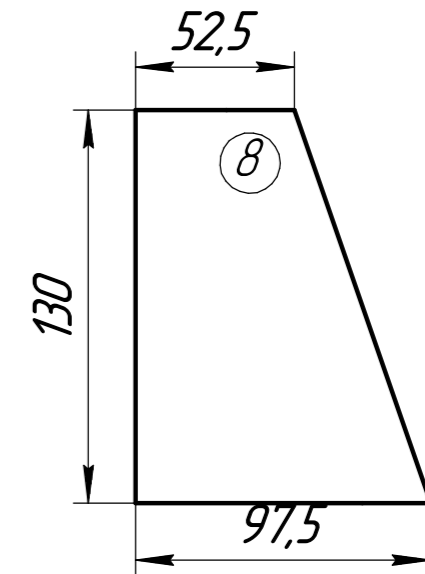
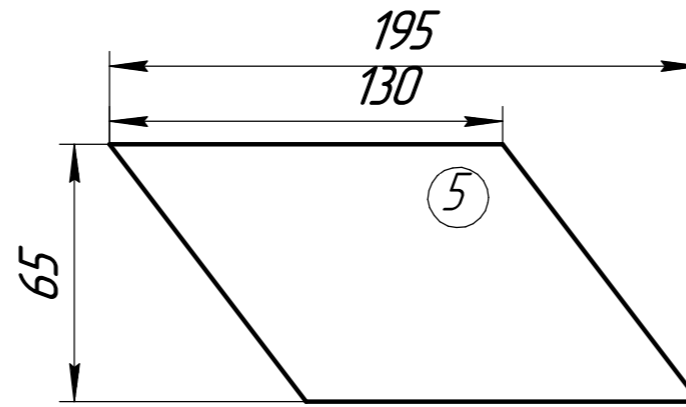
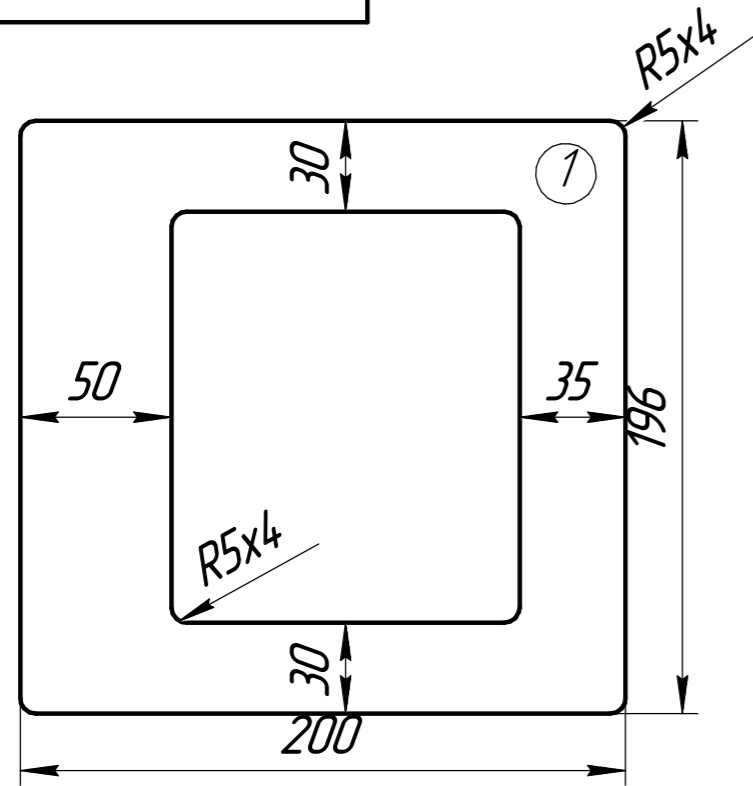

Спецификация

Деталь	Кол-во	Материал	Описание	Примечание
1	1	АМг-2,5...3,0	Пластина 200x196x3	см. чертёж
2	2	АМг-2,5...3,0	Пластина 80x75x3	
3	2	АМг-2,5...3,0	Пластина 130x80x3	
4	1	АМг-2,5...3,0	Пластина 150x80x3	
5	2	АМг-2,5...3,0	Пластина 195x65x3	см. чертёж
6	1	АМг-2,5...3,0	Пластина 150x92x3	отверстие φ20 по центру
7	1	АМг-2,5...3,0	Пластина 186x112x3	см. чертёж
8	2	АМг-2,5...3,0	Пластина 130x97,5x3	см. чертёж
9	1	АМг-2,5...3,0	Труба φ50x3-30	

Размеры на чертеже указаны в миллиметрах

Изм. №	Подп.	Дата
Взам. инв. №	Инв. № дубл.	Подп. и дата

Изм.	Лист	№ докум.	Подп.	Дата
------	------	----------	-------	------

Процесс сварки 141 (РАД)

Копировал

Формат А3